

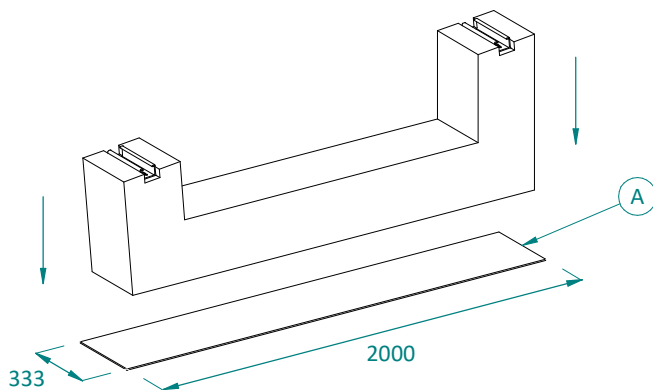

CODICE

**ATL098**

DESCRIZIONE

**TAPPETINO IN EPDM PER ZAVORRE****CARATTERISTICHE E MATERIALI DEI COMPONENTI**

Codice	Caratteristiche / dimensioni	Materiale	Finitura superficiale
<b>A</b> ATL098	Lungh.=2 mt - Largh.=333 mm - Sp.=3 mm	EPDM Ethylene-Propylene Diene Monomer	Nera

**CARATTERISTICHE MECCANICHE**

<b>Specifica</b>	ASTM D 1056-78		RE 41/42 BC
	AFNOR 99-211		3C 08 B3 C2
	FMVSS 302		conforme - senza CFC e HCFC
<b>Densità</b>			130 ± 20 kg/m <sup>3</sup>
<b>Resistenza alla compressione</b>	ASTM D 1056-78	25%	20-50 kPa
	AFNOR 99-211	50%	80-160 kPa
<b>Deformazione permanente</b>	ASTM D 1056-78	50 % / 22h / 20°C	16%
<b>Assorbimento acqua</b>	ASTM D 1056-78	Max variazione in peso	4%
<b>Temperatura di utilizzo</b>	costante		-40 / +80°C
	intermittente		+100°C
<b>Resistenza</b>	a UV		eccellente
	agli OLII		medio
	ad Ozono		186h/200pphm











CODICE

**ATL098**

DESCRIZIONE

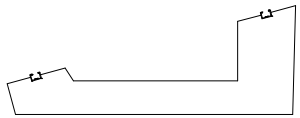
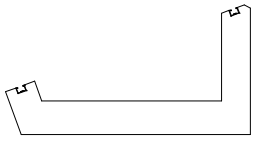
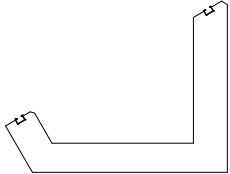
**TAPPETINO IN EPDM PER ZAVORRE****ACCESSORI COMPATIBILI**

Codice	Descrizione	Dettaglio
FTM28__	Supporti zavorra a 0° - da 20 kg a 90 kg	
FTM3775	Supporto zavorra a 5° - 60 kg	
FTM1094	Supporto zavorra a 8° - 60 kg	
FTM1685	Supporto zavorra a 8° - 45 kg	
FTM2523	Supporto zavorra a 10° - 60 kg	
FTM3011	Supporto zavorra a 10° - 60 kg	
FTM2205	Supporto zavorra a 15° - 60 kg	
FTM3500	Supporto zavorra a 20° - 60 kg	
FTM2454	Supporto zavorra a 30° - 60 kg	
ATL061.____	Zavorre per struttura in alluminio - da 20 kg a 90 kg	

CODICE

**ATL098**

DESCRIZIONE

**TAPPETINO IN EPDM PER ZAVORRE****ACCESSORI COMPATIBILI**

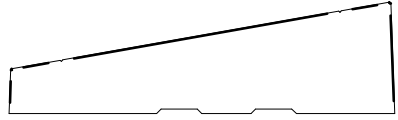
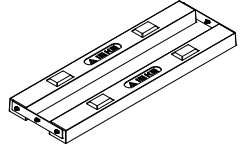
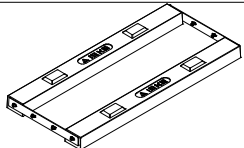
Codice	Descrizione	Dettaglio
ATL109	Supporto zavorra regolabile 0°-5°-10°-15°-20°	
ATL114	Kit zavorre aggiuntive 30 kg	
ATL116	Kit zavorre aggiuntive 30 kg doppio	

**NOTE / CONDIZIONI D'IMPIEGO**

Fornitura	<ul style="list-style-type: none"> <li>• Confezione minima di vendita standard = 1pz pari a 1 Tappetino di dimensioni 2000x333x3 mm</li> </ul>
Riferimenti Normativi	<ul style="list-style-type: none"> <li>• ASTM D 1056-78: Standard Specification for Flexible Cellular Materials-Sponge or Expanded Rubber</li> <li>• AFNOR 99-211: Association Française de Normalisation</li> <li>• FMVSS 302: Federal Motor Vehicle Safety Standard - Flammability of Interior Materials</li> </ul>
Installazione	<ul style="list-style-type: none"> <li>• Suggesto per la posa di zavorre in calcestruzzo su manti di copertura.</li> <li>• Da tagliare in cantiere in funzione della lunghezza della zavorra.</li> <li>• I valori di resistenza sono indicati dal produttore del tappetino, e valutati secondo le norme di riferimento.</li> <li>• Il progettista dell'impianto è responsabile della scelta del suo utilizzo, in funzione delle caratteristiche del manto esistente.</li> <li>• La valutazione dell'idoneità dell'articolo e la verifica della capacità portante della struttura esistente sulla quale verrà installato (es. copertura di edificio, supporto, basamento, etc...) sono a carico del progettista dell'impianto o dell'utilizzatore finale. Pertanto la fornitura dell'articolo da parte di ALUSISTEMI S.r.l. è da intendersi come mera fornitura di singolo componente. ALUSISTEMI S.r.l. declina qualsiasi responsabilità per danni a cose e/o persone dovuti ad un'errata scelta dell'articolo e/o ad una posa non corretta.</li> </ul>

Tutti i diritti sono riservati ed oggetto di protezione industriale. Le modifiche degli articoli illustrati, anche se parziali, potranno essere eseguite soltanto se esplicitamente autorizzate dalla società ALUSISTEMI S.r.l. che, pertanto, non risponde di un eventuale uso improprio degli stessi. ALUSISTEMI S.r.l. si riserva di apportare in ogni momento e senza necessità di preavviso, eventuali modifiche che riterrà opportune in conseguenza delle necessità aziendali e dei procedimenti produttivi.

**ALUSISTEMI Srl**
 Via Fermi, 5 - 35030 Caselle di Selvazzano (PD) IT - Ph. +39. 049.630157 - Fax +39. 049.633869  
 P.I./C.F. 04122250287 - info@alusistemi.it - www.alusistemi.it

Alusistemi Solar Solutions è un marchio di

